

4	41	411			411.8
Installationer	Bygningshygiejne	Dagrenovation			Renovationsarbejdet

Maj 1948

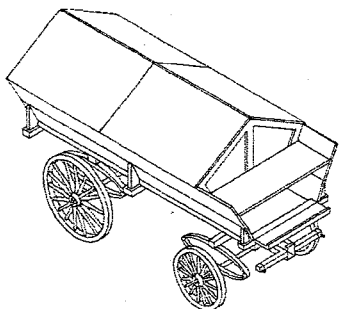

Alm. Hestekøretøj

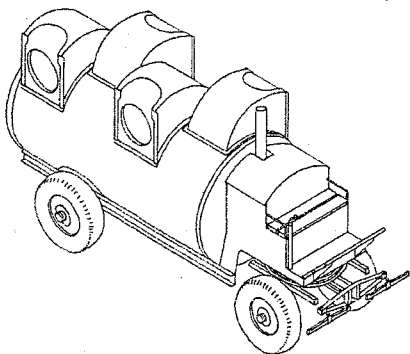

Tromlevogn

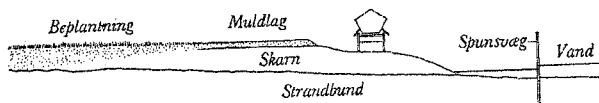

1. Losseplads

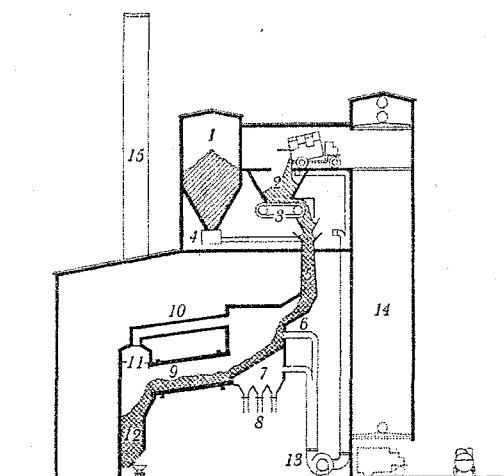

2. Forbrændingsanstalt (skematisk)

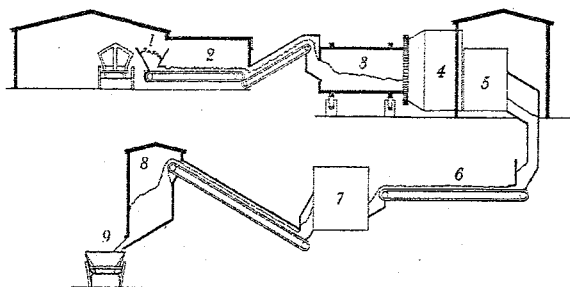

3. Destruktionsanstalt (skematisk)

Efter at de Forhold, som vedrører den enkelte Ejendom, er afklaret, skal der gives en kort Oversigt over den Del af Opgaven, der angaar det Offentlige.

Den her i Landet mest anvendte Metode er Tømning af de enkelte Skarnkasser over i en Renovationsvogn. Det er her vigtigt, at Tømningen foregaar saa støvfrit som muligt, af denne Grund er man i de senere Aar gaaet over til at anvende lukkede Tromlevogne i Forbindelse med de runde Affaldstønder med paamonteret Laag, paa denne Maade kan Indfyldningen foregaa helt støvfrit. (Anvendes paa Frederiksberg og i enkelte Kvarterer i København.) I mange Aar har man haft den almindelige hesttrukne Vogn, hvor Paalæsningen sker aabent, saaledes at det ikke altid kan forhindres at Støv, Papir m. m. hvirvles op.

I Reglen foregaar Renovationsarbejdet paa den Maade, at Folkene bærer den fyldte Skarnkasse fra dens Stativ til den paa Gaden holdende Vogn, aflæsser Skarnet i denne og bærer Kassen tilbage til dens Plads. Folkene skal paa denne Maade gaa to Gange frem og tilbage. I Gentofte, hvor Kommunen i de fleste Tilfælde selv forsyner Husejerne med Skarnkasser, bærer Folkene fra Vognen en tom Skarnkasse ind og bringer en fyldt Skarnkasse tilbage til Vognen; hvor Husejerne selv holder sig med Skarnkasser, tømmes disse over i den indbaarne Kasse, i begge Tilfælde tilbagelægger Folkene kun Vejen een Gang frem og tilbage.

Ved de mest almindelige Systemer overlades Renholdelsen af Kasserne til Brugeren, og kan derfor ikke altid være den bedste. Enkelte Steder i Udlandet arbejder man med et Spandebytningssystem. Spanden bortkøres paa Vogn uden at tømmes over i denne og erstattes med tomme og af Renovationsvæsnet rensedede Kasser. Herved opnaas større Hygiejne, men Kørselsudgifterne vokser betydeligt.

Tilbage er den endelige Bortskaffelse af Affaldet. Her i Landet kender man i Hovedsagen 3 Metoder:

1) Skarnet køres til en *Losseplads*, af hygiejniske Grunde gerne noget afsidesliggende, og bruges her til Opfyld. Overfladen dækkes med et Muldlag, der senere kan beplantes.

2) Skarnet køres til en *Forbrændingsanstalt* (f. Eks. paa Frederiksberg og i Gentofte), hvor det brændes i særligt konstruerede Ovne, idet der efter Affaldets Beskaffenhed evt. tilsættes særligt Brændsel. Den producerede Varme kan anvendes f. Eks. til Fjernopvarmning. Slaggerne knuses og sorteres i forskellige Størrelser og udgør et efterspurgt Materiale f. Eks. til Vejbygning og Betonstøbning.

1 Brændselssilo	6 Rysterist	11 Kanal til
2 Affaldssilo	7 Askerist	Kedelanlæg
3 Transportør	8 Askeopsamling	12 Slagge og Aske
4 Stoker	9 Tromleov	13 Lufttilførsel
5 Affald + Brændsel	10 Røgkanal	14 Vognellevator
		15 Skorsten

3) Skarnet køres til en særlig *Destruktionsanstalt*, hvor forskellige brugbare Stoffer saasom Metal, Glas, Tekstiler o. a. sorteres fra til fornyet Anvendelse. De resterende organiske Stoffer findes og blandes i særlige Maskiner, saaledes at der opstaar et jordagtigt ikke støvende Pulver, der ikke lugter eller øver Tiltrækning paa de omtalte Skadedyr. Dette Produkt kan anvendes som Gødningstof, f. Eks. i Gartnerier og som Materiale til Jordforbedring (Dano-Metoden).

1 Aflæsning	4 Forblanding	7 Efterbehandling
2 Frasortering af Metaller, Ben, Klude m. m.	5 Granulering	8 Udlignings-silo
3 Roterende Opbevarings-silo	6 Frasortering af Stoffer, der ingen Gødning-værdi har.	9 Borikørsel

I Udlandet er Renovationen i nogle Tilfælde overladt til private Selskaber, der ved en Sortering af Affaldet faar udnyttet dette særligt effektivt. Sorteringen begynder i saa Fald ofte i den enkelte Husholdning, hvor man har flere Spande (f. Eks. 3) med hver sin Affaldsart. En lignende Ordning har under den sidste Krig været forsøgt herhjemme for at faa udnyttet de værdifulde Affalds-stoffer.

Ved nogle, navnlig større, Ejendomme bortskaffer man Husaffaldet uden det Offentliges Hjælp, idet Skarnet brændes bort i særlige Forbrændingskedler i Forbindelse med Ejendommens Centralvarmeanlæg, hvortil den udviklede Varme anvendes.